

Double Chock K/KL

Bedienungsanleitung



Der Double Chock K/KL ist eine Radkeilsperre, die das Entfernen von Kleintransportern, LKW und Anhängern während des Be- und Entladevorgangs verhindert. In Verbindung mit dem Salvo-System, kann die Absicherung des Fahrzeugs mit der Öffnung von Toren verknüpft werden. Während der Double Chock K/KL nicht angebracht und verriegelt ist, lässt sich das Tor zur Laderampe nicht öffnen. Wie alle bestehenden Produkte der Salvo-Reihe, basiert der Double Chock K/KL auf der bewährten Schlüsseltransfertechnologie von Castell.

Vor der Nutzung

Vergewissern Sie sich, dass Ihnen der Schlüssel mit der passenden Codierung des Double Chocks K/KL zur Verfügung steht.



Prüfen Sie die Positionierungsrollen auf ihre Funktionalität und kontrollieren Sie per Sichtprüfung den Double Chock K/KL auf Beschädigungen.



Testen Sie die Einstellungen des Double Chocks K/KL sowie die Mechanik des Arretierungshebels.



Anwendung

Der Double Chock K/KL ist eine Sicherheitseinrichtung, die verhindert, dass ein Fahrzeug unbeabsichtigt wegfährt. Im Rahmen des Salvo-Sicherheitssystems sorgt der Double Chock K/KL dafür, dass das Fahrzeug gesichert ist, bevor das Tor geöffnet wird.

Führen Sie den Schlüssel in das Schließmodul ein und drehen Sie diesen im Uhrzeigersinn. Jetzt ist der Double Chock K/KL entriegelt und in der Breite einstellbar. Bringen Sie ihn nun an einem Rad der Fahrerseite an.



Ist der Double Chock K/KL richtig angebracht, umfasst er lose das zu sichernde Rad. Ziehen Sie den Arretierungshebel nach oben. Der Keil fährt zusammen und sollte das Rad möglichst formschlüssig umgreifen.



Ist der Double Chock K/KL korrekt arretiert, kann der Schlüssel gegen den Uhrzeigersinn gedreht und entnommen werden. Beim Drehen des Schlüssels wird der Keil in seiner Einstellung verriegelt.



Vorsichtsmaßnahme

Der Double Chock K/KL ist für Größe und Typ von Fahrzeugen, ab 3,5 Tonnen mit einem Reifendurchmesser von 700 bis 1070 mm geeignet. Um das Risiko von Verletzungen durch manuelle Handhabung zu vermeiden, bewegen Sie den Keil nur mit dem Mobilitätsgriff.

Vorsichtig handhaben. Achten Sie besonders auf Stellen, an denen die Konstruktion zusammengeschoben/ausgeschoben wird, um Verletzungen durch Quetschungen zu vermeiden.

Double Chock K/KL

Bedienungsanleitung

Wartung

Regelmäßige Sichtprüfungen sollten vom Standortleiter/Sicherheitsbeauftragten durchgeführt werden. Schmieren Sie den Schließzylinder nicht mit Öl oder Fett, verwenden Sie bei Bedarf CK Dry Powder Graphit.

Das empfohlene Fett zum Schmieren von Gleitteilen ist Armna G4789 oder gleichwertig.

Technische Daten

Material	Stahl, verzinkt
Gewicht	27 Kg
Farbe	silber

Zeichnung

Abmessungen:
(in mm)

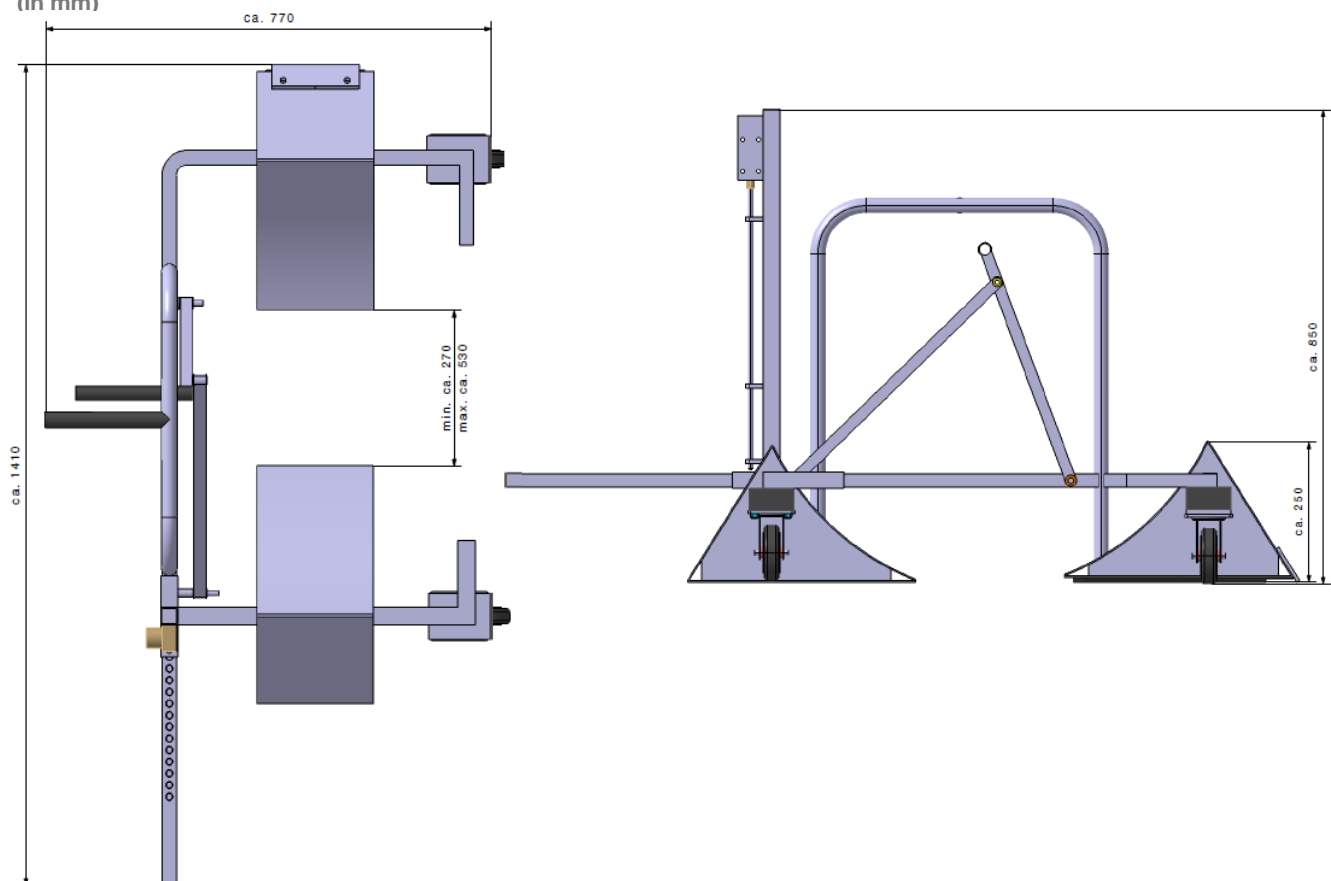

Bitte geben Sie die Artikelnummer und Codierung bei der Bestellung mit an.
(* Pflichtangaben)

Artikelnummer**	Symbol**
DC	-
DC-K	Eine Codierung
DC-KL	Zwei Codierungen